

# ВЫТЯЖНОЙ КУХОННЫЙ КРАН

ПЕРЕД УСТАНОВКОЙ

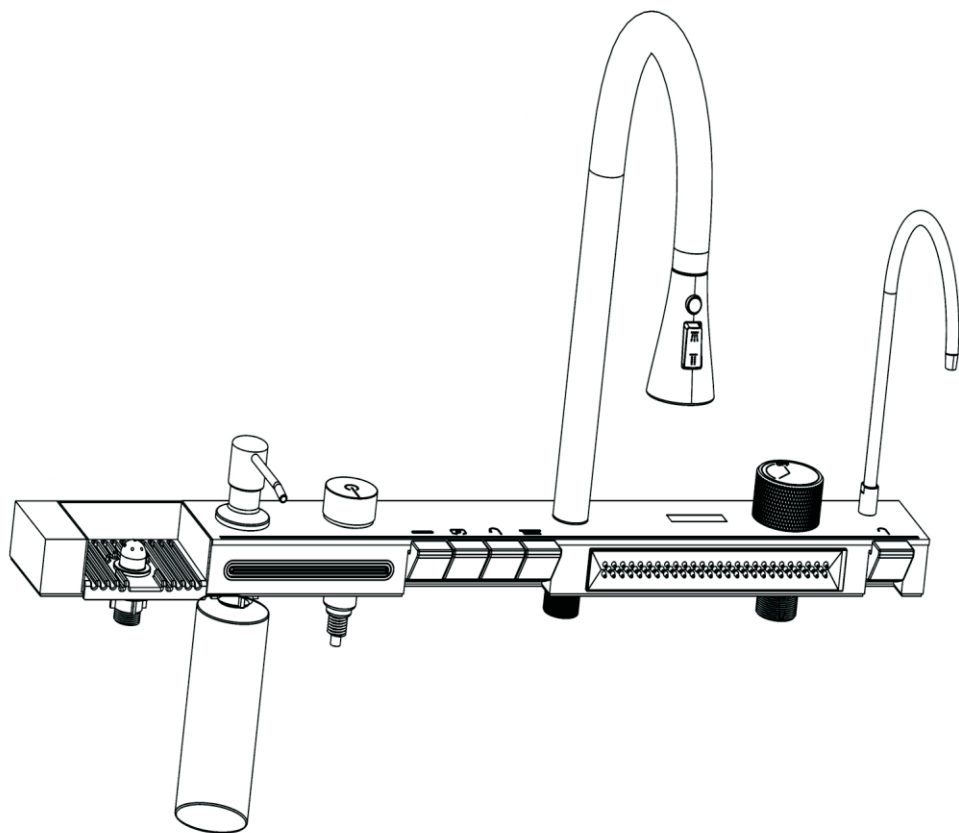

# ВЫТЯЖНОЙ КУХОННЫЙ КРАН

ПЕРЕД УСТАНОВКОЙ

Вся информация основана на последней опубликованной информации о продукте. Компания оставляет за собой право изменять характеристики продукта, упаковку или типы доступных продуктов в любое время без предварительного уведомления. Инструкции содержат важную информацию по установке, техническому обслуживанию и очистке. Пожалуйста, прочитайте перед использованием.

**ПРИМЕЧАНИЕ:**

1. Обязательно сначала тщательно промойте трубу подачи воды, чтобы удалить загрязнения из трубы.
2. Если вы устанавливаете новый умывальник, сначала установите смеситель на умывальник.
3. Рабочее давление душа: от 0,1 МПа до 0,5 МПа. При давлении воды более 0,5 МПа необходимо установить редукционный клапан. Максимальная рабочая температура и температура окружающей среды в душе: 60°C. Обратите особое внимание на то, чтобы труба, подсоединенная к смыву душа, не касалась нагревателя, в противном случае душ и его уплотнение могут быть повреждены или даже причинить вред пользователю.

## РУКОВОДСТВО ПО ЭКСПЛУАТАЦИИ

Переключатель маховика, поверните фиксированную температуру холодной воды - смешанной воды - горячей воды влево: поверните вправо, чтобы замкнуть основной переключатель воды. Левая кнопка управляет водным режимом.

\* Маховик является основным выключателем, максимальное давление (2,5 МПа) должно закрываться каждый раз после использования, в противном случае компания не несет ответственности

## МОНТАЖ/РАЗМЕРЫ

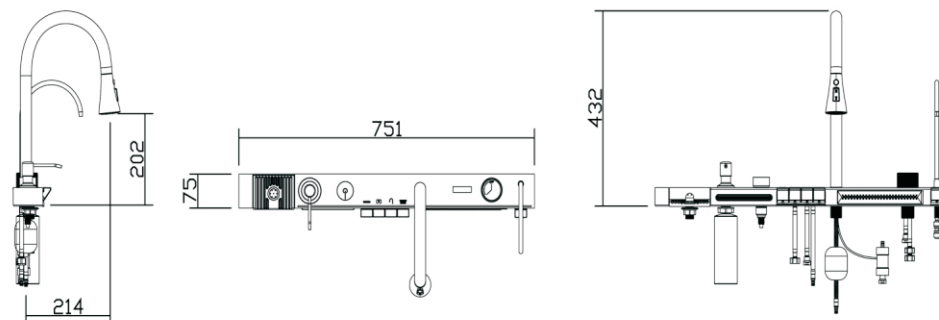

## УСТАНОВКА

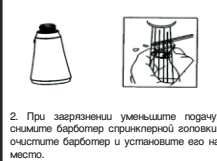
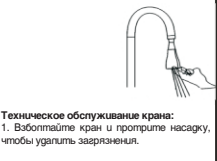
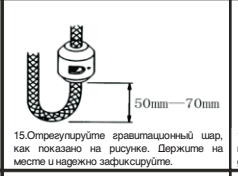
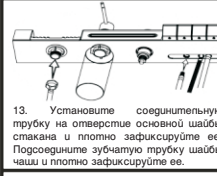
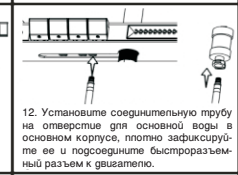
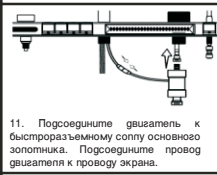
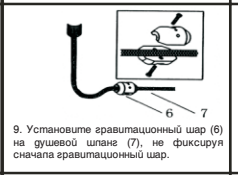
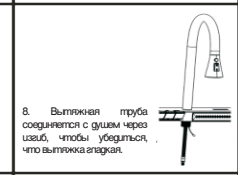
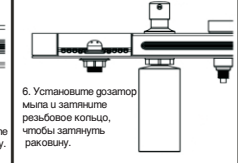
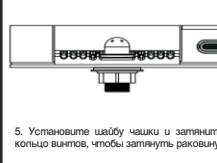
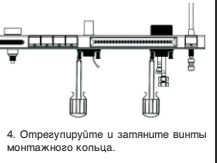
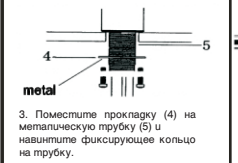

## УСТАНОВКА

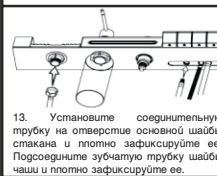
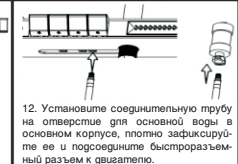
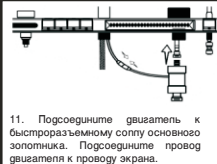
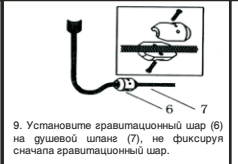
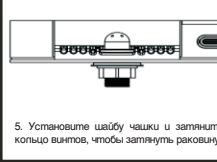
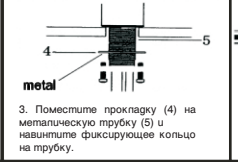

## РУКОВОДСТВО ПО ИСПОЛЬЗОВАНИЮ

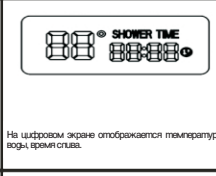
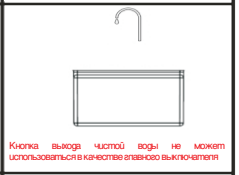
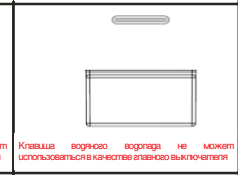
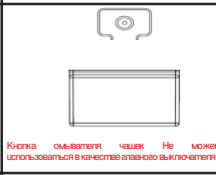
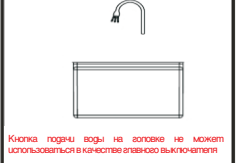
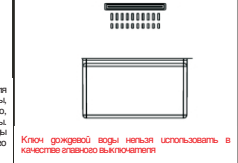
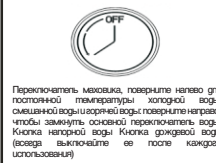

**Завершение установки**  
Проверьте стол и убедитесь, что все соединения затянуты, а маховик находится в закрытом положении. Включите основные водопроводные и дренажные системы, проверьте и отремонтируйте негерметичные интерфейсы.

**Инструкция по очистке**  
Не для всех обработанных поверхностей: Вымойте поверхность с покрытием нейтральной водой с мылом и тщательно высушите всю поверхность чистой мягкой тканью. Не следует использовать моющие средства, такие как аммиак, стиральный порошок, средство для чистки унитаза и т.д., которые могут повредить поверхность покрытия. Износостойкие моющие средства не следует использовать на смесителях и аксессуарах.

## РУКОВОДСТВО ПО ИСПОЛЬЗОВАНИЮ

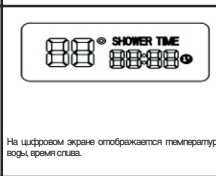
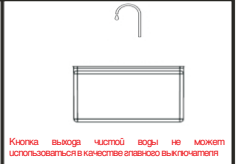
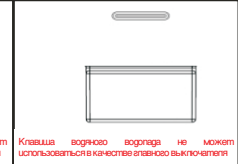
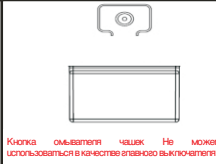
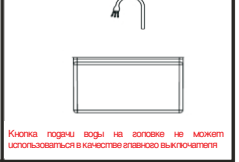
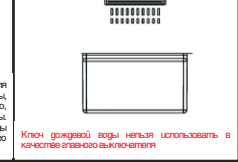
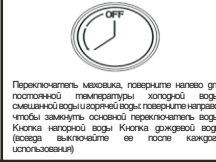

**Завершение установки**  
Проверьте стол и убедитесь, что все соединения затянуты, а маховик находится в закрытом положении. Включите основные водопроводные и дренажные системы, проверьте и отремонтируйте негерметичные интерфейсы.

**Инструкция по очистке**  
Не для всех обработанных поверхностей: Вымойте поверхность с покрытием нейтральной водой с мылом и тщательно высушите всю поверхность чистой мягкой тканью. Не следует использовать моющие средства, такие как аммиак, стиральный порошок, средство для чистки унитаза и т.д., которые могут повредить поверхность покрытия. Износостойкие моющие средства не следует использовать на смесителях и аксессуарах.